



Презентация
ООО «ТЕХНОЭЛЕКТРО»

Программа поставок

Программа поставок электрооборудования

В компании Техноэлектро работает команда профессионалов, которая поможет Вам быстро и качественно решить вопросы поставок следующей электротехнической продукции:



силовое коммутационное и защитное электрооборудование низкого (0,23-1кВ) и высокого (3,3-110кВ) напряжения, комплектующие для распредустройств (воздушные, вакуумные, элегазовые выключателей, контакторы, реле, предохранители...)



компоненты систем промышленной автоматизации, АСУ ТП, проводной и беспроводной передачи данных, оборудование для систем мониторинга и диспетчеризации



оборудование и приборы КИПиА, в т.ч. различные технологические датчики, мультиметры, анализаторы сети, электросчетчики, различные приборы учета и регистрации процессов, трансформаторы тока и напряжения



кабельно-проводниковая продукция различного назначения (силовые, сигнальные кабели, для передачи данных, высокотемпературные, сверхгибкие, коаксиальные, высоковольтные кабели)



электрооборудование бытового назначения: автоматические выключатели, реле, светильники, выключатели, розетки, энергосберегающие лампы и проч.



электромонтажные изделия низкого и высокого напряжения



комплектное оборудование низкого и высокого напряжения, в том числе — подстанции, высоковольтные ячейки, КРУ, низковольтные распредустройства, установки компенсации и фильтро-компенсации реактивной мощности 0,4; 6; 10; 35; 110; 330 кВ



приводная и преобразовательная техника низкого и высокого напряжения, электродвигатели, редукторы, мотор-редукторы



силовое трансформаторное и реакторное оборудования (сухие и масляные трансформаторы мощностью 0,025...100 МВА, реакторы различного назначения)



компоненты для низковольтных и высоковольтных систем компенсации и фильтрокомпенсации реактивной мощности (косинусные конденсаторы, контакторы, регуляторы реактивной мощности, сопутствующее оборудование)



взрывозащищенное электрооборудование (оболочки для изделий, готовые изделия различного назначения, светильники, лампы, горно-шахтное оборудование)



разнообразное технологическое оборудование: насосы (для водоснабжения, водоотведения, сточных вод, металлургии, горно-шахтных применений, нефтехимии), вентиляторы, станки, конвейеры



Поставки силового электрооборудования



Поставки компонент АСУ ТП, автоматики



Поставки оборудования КИПиА



Поставки преобразовательной техники

Преимущества работы с нашей компанией

Наши преимущества:

- являемся официальными дилерами, партнерами и дистрибьюторами многих компаний в Украине, что позволяет пользоваться их складами и предлагать заказчикам минимальные цены на электротехническую продукцию
- являемся официальными дилерами, партнерами и дистрибьюторами многих зарубежных компаний, благодаря чему ведутся прямые поставки из стран Европы, Китая, Ю.Кореи, Тайваня, США; тесно работаем с оптовыми складами зарубежом;
- поставка оборудования в максимально короткие сроки (2,5...6 недель - из Европы, 3...15 недель - остальной мир); поставка заказчику "до двери";
- ассортимент товаров от большого количества брендов "из одних рук" (более 1500 фирм-производителей);
- низкие цены; гибкая ценовая политика;
- квалифицированная техническая поддержка заказчика (включая технические консультации "онлайн", подбор оборудования, подбор аналогов и др.);
- дружественные условия оплаты.

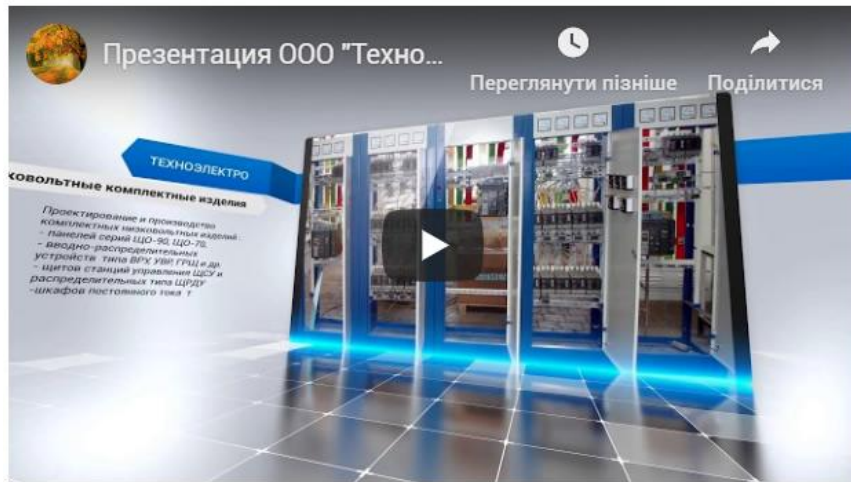

Производственная программа



Наше предприятие изготавливает широкий спектр стандартного и нестандартного комплектного электрооборудования и установок.



В нашей производственной программе вы найдете низковольтные и высоковольтные энергораспределительные системы и шкафы различного назначения для систем электроснабжения, объектов промышленности и строительства, для автоматизации различных производств, токами до 4000А:

1. Комплектные трансформаторные подстанции стандартного и нестандартного исполнения 35/6/10кВ на 0,4/0,66кВ, мощностью от 25 до 2500 кВА и более, в том числе:

- подстанции типа **КТПН** контейнерного исполнения общего назначения
- подстанции типа **КТПГС** для энергоснабжения объектов городского хозяйства, 250...630кВА / 6(10) / 0,4кВ
- подстанции типа **КТПВ** внутрицеховые, 50...2500кВА / 6(10) / 0,4 кВ
- подстанции типа **КТПСН** для собственных нужд электростанций
- подстанции типа **КТПНК** с коммутирующим устройством и без коммутирующего устройства
- подстанции типа **КТПНУ** на базе блок-модулей типа «Сэндвич»
- подстанции мачтовые типа **КТПНМ**
- подстанции модульные типа **КТП 35/10кВ**
- подстанции столбовые типа **КТПСТ**
- подстанции бетонные типа **КТПБ**

2. Высоковольтное комплектное оборудование:

- камеры сборные **КСО-202, КСО-298, КСО-292, КСО-285, КСО-272, КСО-2(УМЗ), КСО-298М**
- камеры сборные **КСО-393М; КСО-393, КСО-386, КСО-366**
- комплекты **распределительные устройства КРУ, КРУН** до 20 кВ (**КУ-10 / КУ-10С / КУ-10ЦС, КМ-1Ф, КРУ-2-13** и др.)
- комплекты **распределительные устройства 6 и 10 кВ серий КРН, КРУН.**

3. Низковольтное комплектное оборудование:

- **ЩО-70, ЩО-90, ШР, ШР-11, ВРУ-1, ВРУ-3, ВРУ-4, ВРУ-8504, ШРС, ПР-85, ПР-11, ПР 8000, АВР, УАВР, ЩАП, Я8300, БУ8250, УЭРМ, ОП, ОЩ, ОЩВ, УОЩВ, ЯОУ, ЩР**
- вводно-распределительные устройства (**ВРУ, УВР, УВРЖ, ГРЩ**); шкафы и пункты распределительные (**ШРС-1, ШР-11**)
- устройства автоматического включения резерва **АВР**, управления двигателями (**УАВР, Я5000, РУСМ5000**)
- щиты станций управления типа **ЩСУ** и распределительные типа **ЩРДУ**
- щитки и шкафы осветительные (**ОП, ОЩВ, ЯОУ, НРШ, И710**)
- щитки и шкафы этажные, квартирные (**ЩЭ, УЭРМ, ЩК, ШРЭ**)



Производственная программа

- шкафы и распределительные устройства постоянного тока различного назначения типа ШОТ, ШУОТ, ШПТ и др.
4. Низковольтные и высоковольтные **установки компенсации реактивной мощности** (автоматические и статические), системы фильтрокомпенсации напряжением от 0,22 до 330 кВ. В том числе: **батареи статических конденсаторов** до 330кВ.
5. **Металлоконструкции**: высококачественные электротехнические шкафы, ящики учёта электроэнергии, распределительные щитки для автоматов, щитки освещения, корпуса щитков этажных, монтажные щитки и боксы.
6. **Нестандартное электрооборудование** по схемам и техническим требованиям Заказчика:
- высоковольтные (типа **ЯКНО** и др.)
 - низковольтные (типа **РТЗО, ГРЩ, АВР, ВРУ** и др.)
 - шкафы промышленной автоматики различного назначения по схемам заказчика или в составе поставляемых нами систем автоматизации и систем АСУ ТП
 - шкафы приборов и устройств КИПиА
 - шкафы контроллерной и релейной автоматики - панелей, шкафов и щитов **релейно-защитной аппаратуры (РЗА)**
 - операторские пульты и автоматизированные рабочие места оператора
 - шкафы **частотнорегулируемых электроприводов на базе преобразователей частоты** (в том числе - высоковольтных), по схемам заказчика или в составе поставляемых систем автоматизации
 - шкафы приводов постоянного тока.



Для удобства Заказчика мы комплектуем нашу продукцию изделиями различных фирм-производителей - от недорогих китайских до высококачественных европейских. Наши заказчики всегда могут указать требуемую им комплектацию изделий или выбрать из предложенных нами вариантов оптимальное для себя соотношение цена/качество продукции. Нашим техотделом могут быть предоставлены несколько вариантов конфигурации и комплектации как стандартных, так и нестандартных изделий. **На каком бы из вариантов не остановился заказчик, мы гарантируем требуемую функциональность и максимальную долговечность изготовленного оборудования!**



Презентация нашего завода по производству комплектных электротехнических изделий:

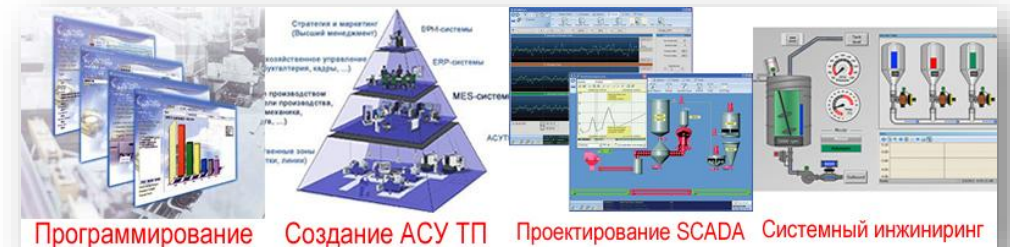

Инжиниринг и работы

Проектирование, электромонтаж, пусконаладка, а также работы, проводимые в кооперации с партнерскими монтажно-наладочными организациями

Основные виды деятельности:

- выполнение рабочих проектов в области промышленного электроснабжения, систем автоматизации и АСУ ТП, в том числе в области приводной и преобразовательной техники, КИПиА, систем мониторинга, диспетчеризации и учета энергоресурсов
- выполнение полного комплекса электромонтажных работ - установка, монтаж, подключение, проверка соединений и др.
- выполнение наладочных и пусконаладочных работ любой сложности как выпускаемых систем и комплексов, так и под заказ (области - промышленное электроснабжение, автоматизация, приводная техника, КИПиА, энергосберегающее оборудование)
- прокладка линий электропередачи и силовых кабелей, воздушных линий электропередачи, подземных линий электропередачи (до 330 кВ - с партнерскими организациями);
- установка и монтаж электрического оборудования, электросилового оборудования и систем электроснабжения на промышленных объектах. наладка систем электрической защиты для низковольтных и высоковольтных сетей;
- услуги восстановления и капитального ремонта электрических и электронных систем, сборка электротехнических узлов и оборудования, модернизация, ремонт и техническое обслуживание оборудования.



Успешная работы ООО "Техноэлектро" по оказанию всего комплекса услуг нашим заказчикам невозможна без неоценимой помощи наших партнеров.



Проектно-конструкторские работы



Наладка и ввод в эксплуатацию



Электромонтажные работы



Измерения



ТЕХНОЭЛЕКТРО

01. Производство подстанций

Производство комплектных трансформаторных подстанций 6/10/35кВ :

- контейнерных КТПН
- собственных нужд КТПСН
- внутрицеховых КТПВ
- городского хозяйства КГП ГС
- мачтовых блочных, столбовых, модульных, на базе "сэндвич"-панелей
- щитовых подстанций различного назначения

02. Производство комплектных ячеек

ТЕХНОЭЛЕКТРО

- Изготовление высоковольтных камер КСО серий -393, -393М, -202, -298, -292, -285, -386, -366, -272 и др. Стандартных и нестандартных распределительных устройств до 35 кВ:
- ячеек типа КМ-1Ф, КУ-10, КРУ-2-13, 2КВЭ-6, КВ-2004 и др.
 - карьерных ячеек типа ЯКНО -6, -10
 - распределительных устройств типа КРН и КРУН





ТЕХНОЭЛЕКТРО

03. Высоковольтная фильтрокомпенсация

Проектирование и производство высоковольтных КРМ и ФКУ :

- статических и автоматических установок компенсации реактивной мощности напряжением 3, 6, 10, 35 кВ
- фильтрокомпенсирующих установок 3,3 ... 35 кВ
- статических тиристорных компенсаторов 6...35 кВ

ТЕХНОЭЛЕКТРО

04. Низковольтные комплектные изделия

*Проектирование и производство
комплектных низковольтных изделий:*

- панелей серий ЩО-90, ЩО-70,
- вводно-распределительных устройств типа ВРУ, УВР, ГРЩ и др.
- щитов станций управления ЩСУ и распределительных типа ЩРДУ
- шкафов постоянного тока типа ШОТ, ШУОТ





ТЕХНОЭЛЕКТРО

05. Проектирование и производство низковольтных автоматических установок компенсации реактивной мощности, внедрение активных фильтров до 1000 В



ТЕХНОЭЛЕКТРО

06. Проектирование и производство нестандартного низковольтного и высоковольтного электрооборудования по схемам и техническим требованиям Заказчика.



ТЕХНОЭЛЕКТРО

07. Выполнение полного комплекса проектно-конструкторских работ в областях автоматизации различных производств (АСУТП, АСДУ), систем энергоснабжения и энергораспределения, создание систем регулируемого электропривода и учета энергоресурсов.



ТЕХНОЭЛЕКТРО

08. Производство монтажно-наладочных работ на объектах Заказчика, в том числе - наладка, ввод в эксплуатацию и сдача "под ключ" энергообъектов.

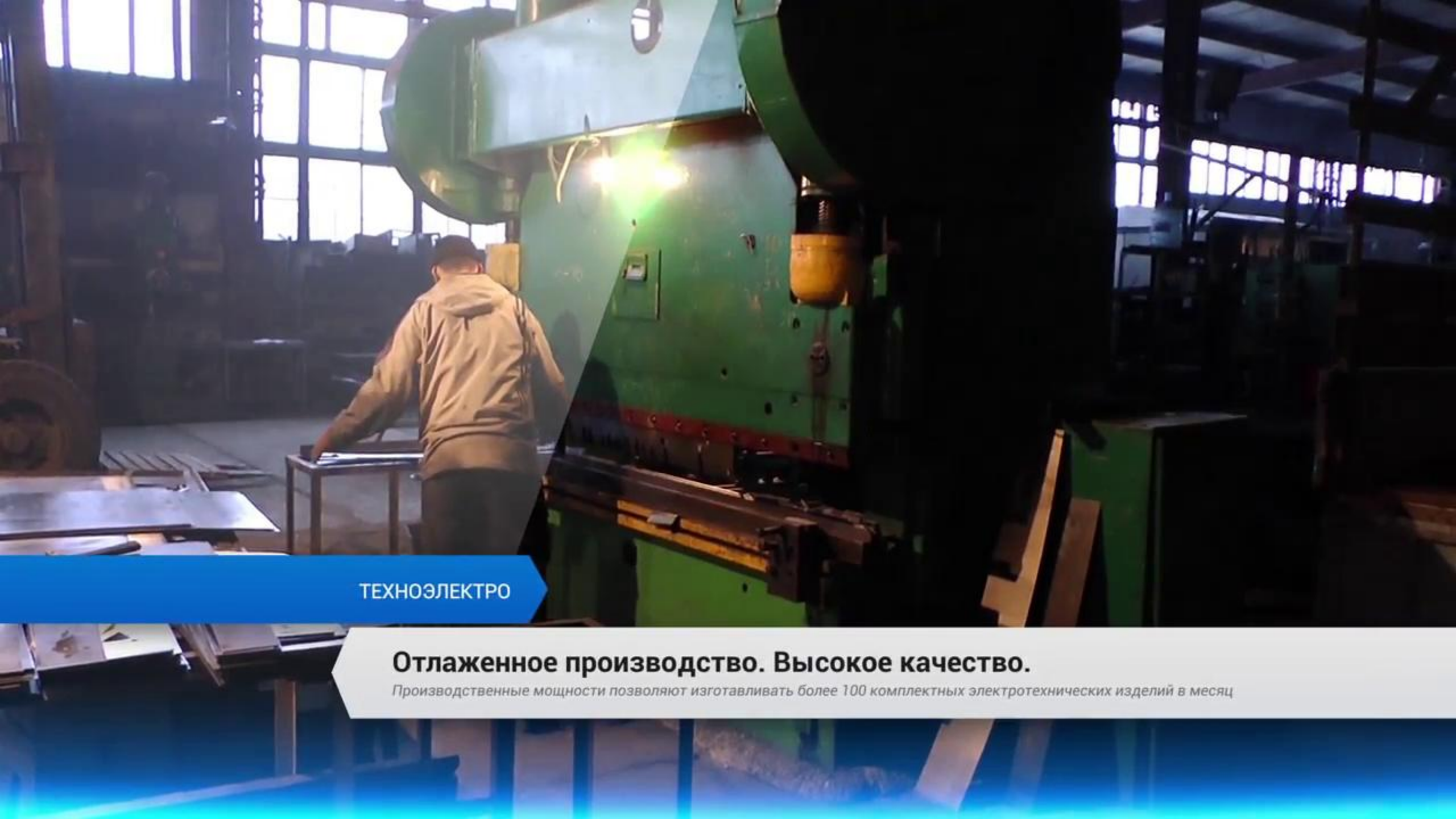

ТЕХНОЭЛЕКТРО

Отлаженное производство. Высокое качество.

Производственные мощности позволяют изготавливать более 100 комплектных электротехнических изделий в месяц



ТЕХНОЭЛЕКТРО

Передовые конструктивные и схемные решения.

Широкий спектр комплектующих по требованию Заказчика! Внесение любых изменений в схемы.



Повышенная гарантия

*“Железные” гарантийные обязательства.
Повышенная гарантия по требованию. Постгарантия.*

ТЕХНОЭЛЕКТРО



ТЕХНОЭЛЕКТРО

ТЕХНОЭЛЕКТРО

Поставка электрооборудования напрямую из Европы и США

Оперативные поставки электротехнической продукции более 1500 мировых фирм-производителей!

ТЕХНОЭЛЕКТРО



ТЕХНОЭЛЕКТРО

ТЕХНОЭЛЕКТРО

Поставки силового оборудования ведущих мировых брендов

Allen Bradley, Siemens, Hyundai, ETI, Rade Koncar, Legrand, Eaton, Schneider Electric, ABB

ТЕХНОЭЛЕКТРО

ТЕХНОЭЛЕКТРО

Поставки средств автоматизации, оборудования КИПиА и учета

Siemens, Unitronics, Endress+Hauser, Omron, Vega, Honeywell, Sick, Turck, Baumer, Banner, Contrinex, Pepperl+Fuchs, Renishaw, IFM, Klaschka, Leuze, NAMCO, Raytek, GESSMANN, Spohn&Burkhardt, Schmersal, Belimo, Danfoss, Burkert, Flowserve, Promat

ТЕХНОЭЛЕКТРО

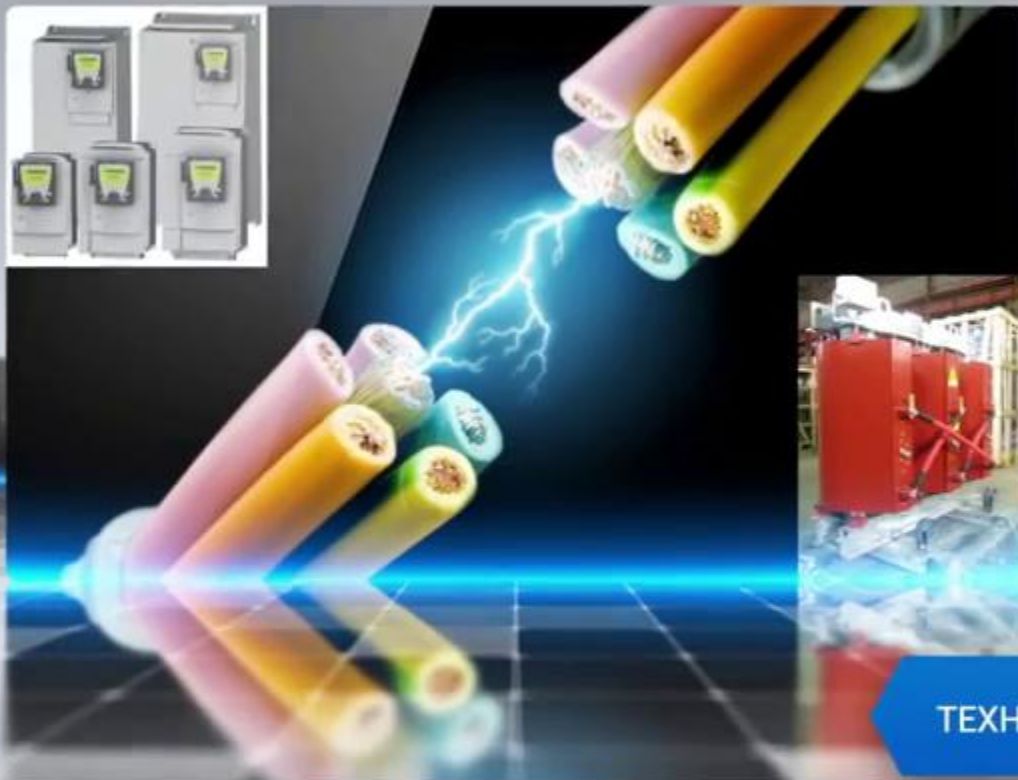

ТЕХНОЭЛЕКТРО

ТЕХНОЭЛЕКТРО

Приводная техника, трансформаторы, кабельная продукция

HYUNDAI, Siemens, Omron, Schneider, Tesar, TKD kabel, Lapp, Helukabel, Meinhart, Kerpen, Belden, NKT, Faber, DRAKA

Инжиниринг

Выполнение комплексных проектов в области модернизации систем энергоснабжения и энергораспределения предприятий



Инжиниринг

Внедрение автоматизированных систем учета и управления энергопотреблением. Технический и коммерческий учет.



Инжиниринг

Комплексное внедрение систем регулируемого электропривода и устройств плавного пуска напряжением до 10кВ



Инжиниринг

Разработка, проектирование и внедрение систем компенсации и фильтрокомпенсации реактивной мощности 0,4...35кВ





ТЕХНОЭЛЕКТРО

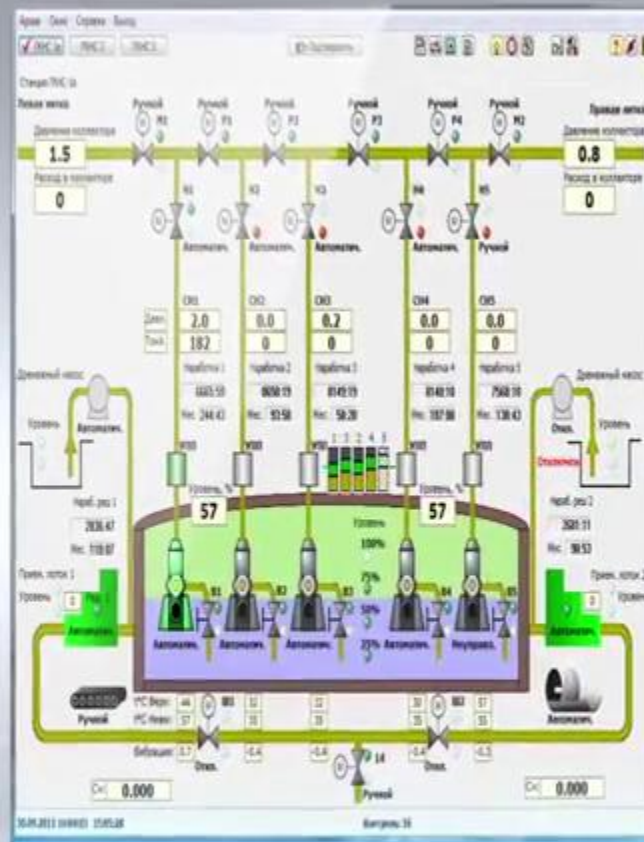

Автоматизация насосных станций и технологического оборудования

Выполнение комплексных проектов по модернизации насосных станций, внедрение современного технологического оборудования



ТЕХНОЭЛЕКТРО

Оперативная поддержка наших клиентов

Техническая поддержка и консультации клиентов. Предоставление технико-коммерческих предложений по всем видам продукции и услуг.

ООО "Техноэлектро"

Украина, 61166, г. Харьков

пр. Науки 40, офис 530а.

Тел.: +38 (099) 184-62-14, (067) 376-84-96

E-mail: info@tekhar.com,

Skype: alex19749

Telegram, WhatsApp, Viber: +380991846214

URL: www.tekhar.com